



Ces capsules disposent d'un joint parfaitement adapté aux vieillissements des vins tranquilles et un insert plastique permettant d'éviter la formation apparente des filets.

L'élégance de cette forme innovante de bouchage réside dans la surface plus importante de décoration sur la jupe et les techniques d'impression sérigraphique ou offset avec vernis de finitions (brillants, satinés ou mats).

La préservation des arômes, l'absence de TCA (goût de bouchon), le bon vieillissement de tous les vins (par une meilleure gestion des échanges gazeux), la facilité de stockage (debout ou couché), le témoin d'inviolabilité et la facilité d'utilisation pour le consommateur (ouverture et re-fermeture facile) constituent également les points forts de cette technique innovante de bouchage de tous les vins dits tranquilles.

Type de produit

Capsule à vis aluminium de dimension 30x60 mm.

Dimensions

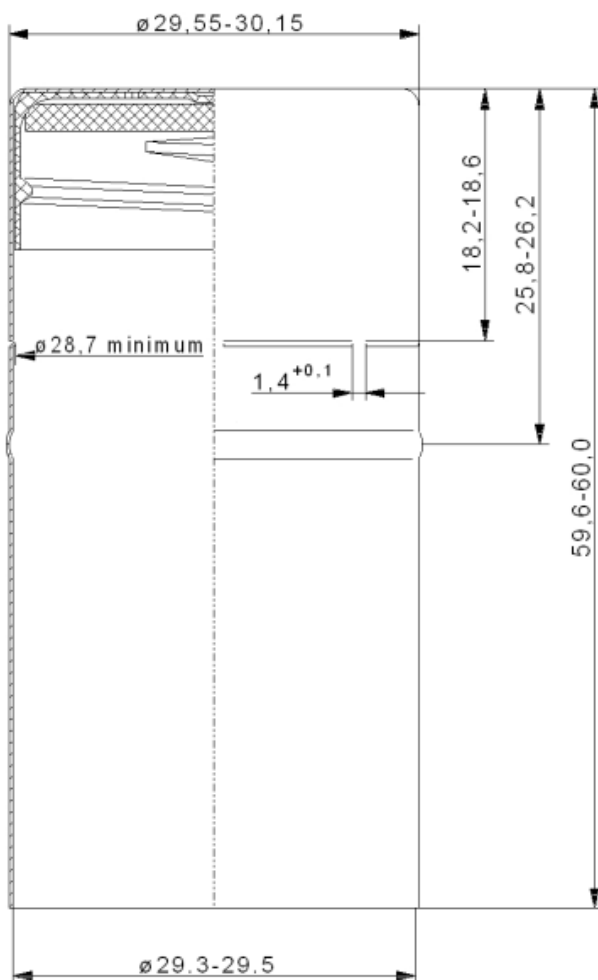

Bagues BVS 30H60

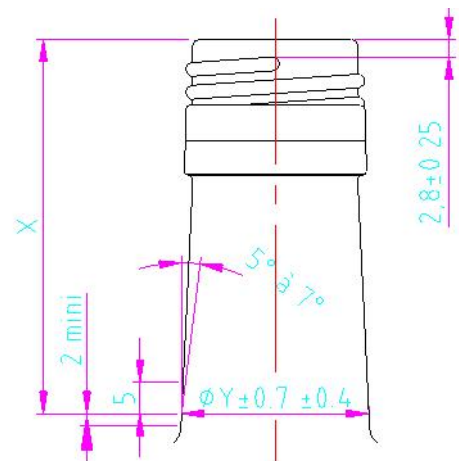

(X = 59,5mm & Y = 29,6mm)

Capsule avec preuve d'inviolabilité (Pilferproof) comportant 8 pontets de 1,4mm ($\pm 0,1$)

Caractéristiques techniques

| Paramètre | Caractéristiques |
|-------------------------------|--------------------------------------------------------------------------------------------------------------------------------------------------------------------------------------------------------------------------|
| Matière | Aluminium selon norme EN AW-8011/A Formule Al-Fe-Si (DIN 8011) Epaisseur 0,23 ±0,02 mm Résistance à l'allongement 120 à 160 N/mm ² + Insert plastique |
| Matière joint | Etain/Saranex Epaisseur 2 mm |
| Intérieur | Verni en résine synthétique, verni adhésive, sans couleur, reflet doré |
| Extérieur | Couleur unie noir avec marquage or. Les matériaux et encres utilisées sont conformes aux prescriptions des instituts de protection de la santé des consommateurs et de la médecine vétérinaire (appelé précédemment BGA) |
| Exemples d'utilisation | Vins tranquilles, et plus particulièrement pour vins de garde |
| Couples d'ouverture | 6 à 18 lbs/inch (valeurs indicatives extrêmes sur verre sec) |
| Durée de stockage | Dans un local frais et sec, jusqu'à 12 mois. |
| Poids | environ 5.58 kg pour 1000 pièces |
| Emballage | Cartons avec capsules en vrac dans sac plastique de dimension 397*397*402mm 850 capsules par carton 24 cartons par palette 20.400 capsules par palette |